



DS-9型 全密封润滑系统袋口缝包机

- DS-9 型缝包机是目前缝纫速度最快的缝包机。运转性能良好,可大幅度的提高生产效率。
- DS-9 型缝包机的全密封油浴设计实现了自行润滑,使运行更加平稳。噪音大幅减少,延长了机头的使用寿命,大大降低了维修成本。
- DS-9 型缝包机适用性广泛,可用于纸袋、编织袋、麻袋等各种材质包装袋的缝口。

性能

- 最大转速2700r.p.m.;
- 内置油浴润滑系统;
- 机内所有部件均被密封防尘保护;
- 靠近针头的快速切线(带)系统减少了头尾两端线头,使口袋外观更佳;
- 适用于高速自动灌装流水线使用;
- 运转平稳震动极小;
- 选配件: 断线指示器

单线链式缝合装置
线给油装置。



DS-9A型

DS-9C型

- DS-9C 装有25mm 大功率汽缸,驱动切刀切断缝包线和皱纹纸袋
- 双弹簧保证了切刀平稳、快速、无声的运动



DS-9C背面图

DS-9CW型

- DS-9CW 型是DS-9C 型的变型,对各种袋子可实现双机针联动缝合。配有汽缸驱动的自动缝线切刀。由于双机针缝合效果严密,推荐用于无泄漏装袋的产品。



DS-9CW正面图

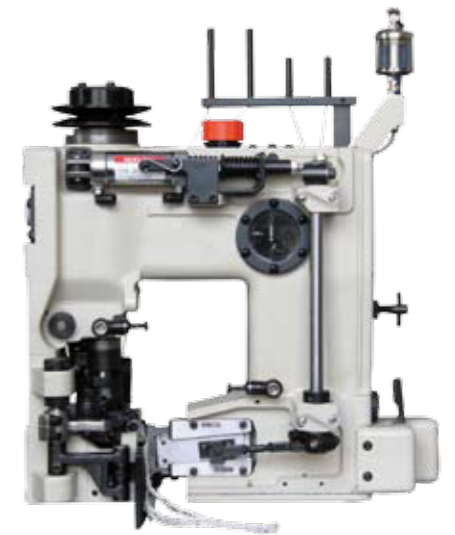

DS-9CW背面图

DS-9系列标准规格

最大转速	2700r.p.m.
材质厚度	最大厚度8mm
针杆行程	48mm, 针板与针尖间距15.5mm
针脚宽度	7~11.5mm, DS-9A (标准设定10mm) 7~10.5mm, DS-9C (标准设定10mm)
针脚类型	单针双线针脚 (可特别订书单线型)
缝口类型	DS-9A用于普通缝口 DS-9C用于普通缝口和束带式缝口
纸带宽度 (DS-9C)	55mm,备有其他宽度 (标准供应品不包括导带装置)
启停控制	微动开关或光控开关 (不包括在机头内)
切刀类型	DS-9A机动切刀 DS-9C气动切刀
气压气量	DS-9C 0.4MP 3.5NI/min
润滑系统	内置油浴润滑系统 (建议用油: 美孚32#润滑油)
注油量	约1740ml
传动带轮	可变速轮 (变速比1:1~1:1.35)
传动带型	M型 (不包括在机头内)
针型	DR-H30 #26
线型	合成纤维线或棉线, 20/6, 20/9
净重	约40kg
包装尺寸	540×380×570

注: 规格中的内容有可能因改进而变更,恕不另行通知